

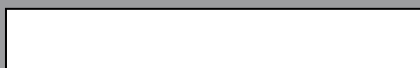

TSC

Tool STOCK Center

Inteligentne systemy przechowywania narzędzi



TSC – System magazynowania narzędzi

Inteligentny system zarządzania narzędziami – 24 h na dobę

Abyście mogli Państwo spokojnie skoncentrować się na swojej właściwej pracy, firma Stock oferuje Państwu nie tylko specjalistyczne narzędzia do obróbki skrawaniem, ale także inteligentne systemy magazynowania, zarządzania i wydawania narzędzi:

- TSC mini – system magazynowania narzędzi – wersja mini
- TSC maxi – system magazynowania narzędzi – wersja maxi

Oprogramowanie TSC

Oba systemy magazynowania narzędzi firmy STOCK posiadają wspólne oprogramowanie TSC, oferujące następujące korzyści:

- Stały nadzór nad eksploatacją narzędzi (raportowanie danych zmiennych)
- Przyporządkowywanie kosztów narzędzi do grup kosztowych (np. centrum kosztowe)
- Analiza ABC np. kosztów stanowiskowych/nośników kosztów, narzędzi
- Interfejs do podłączenia zewnętrznych systemów WWS/ERP
- Połączenie online z poddostawcami za pośrednictwem Internetu
- Magazynowanie rezerwowych narzędzi
- Zarządzanie narzędziami używanymi (wydawanie narzędzi używanych przed narzędziami nowymi)
- System otwarty, dostępny dla kilku dostawców / administratorów narzędzi
- Zarządzanie narzędziami poza automatem
- Zarządzanie ostrzeniem narzędzi
- Zarządzanie środkami pomiarowymi
- Uzmysłowienie pracownikom kosztów narzędzi (np. poprzez wyświetlanie ceny narzędzi)
- Komputer PC, panel dotykowy i czytnik kodów kreskowych zintegrowane w obydwóch systemach magazynowania narzędzi TSC

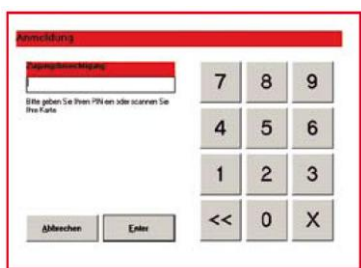

Bezpieczeństwo dzięki zabezpieczeniu kodem PIN.



Przyporządkowanie pobranych narzędzi do grup kosztowych.



Wybór narzędzia odbywa się na podstawie rozmaitych kryteriów, np. nr artykułu, nazwy i wielkości.

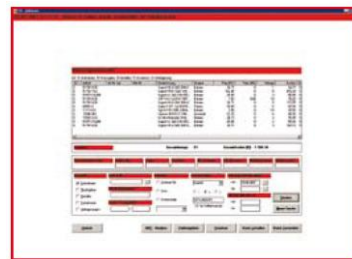

Oprogramowanie TSC firmy STOCK oferuje możliwość sporządzania wielu rozmaitych raportów.



Menu z ustawieniami daje możliwość dostosowania systemu do Państwa potrzeb.

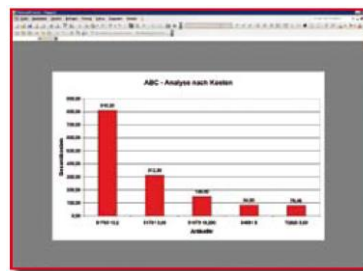

Analiza ABC do celów szczegółowego podziału kosztów

TSC mini – System magazynowania narzędzi w wersji mini

Podstawową wersją systemu magazynowania narzędzi jest Tool STOCK Center mini. System ten posiada następujące cechy:

- elektroniczne zabezpieczenie przed dostępem do systemu zarządzania narzędziami w stabilnej konstrukcji z blachy
- w pełni wysuwane szuflady (udźwig każdej szuflady wynosi max 180 kg)
- indywidualne podziałki szuflad
- opcjonalnie zamykane schowki dla poszczególnych szuflad
- oprogramowanie *Stock TSC Software*
- obsługa za pomocą monitora dotykowego i czytnika kodów kreskowych
- możliwość połączenia online z poddostawcami poprzez Internet
- interfejsy do podłączenia zewnętrznych systemów WWS/ERP
- PC z systemem operacyjnym firmy Microsoft
- system może być poszerzony o dodatkowe moduły

Dzięki temu system TSC mini oferuje Państwu wszystkie korzyści charakteryzujące inteligentne wydawanie narzędzi:

- przejrzyste informacje dotyczące zużycia narzędzi, kosztów i stanu magazynowego
- kontrola dostępności narzędzi przez 24 godziny na dobę
- uniknięcie przestoju w produkcji dzięki kontrolowaniu minimalnych stanów magazynowych
- redukcja kosztów magazynowania i nadzorowania
- zwrócenie uwagi pracownikom na koszty narzędzi (np. poprzez wyświetlanie ceny narzędzi)
- system otwarty (możliwość zintegrowania kilku dostawców)
- możliwość dalszej obróbki danych w systemach ERP/PPS

Przykład materiałów stosowanych jako podziałki



Wersje i wymiary

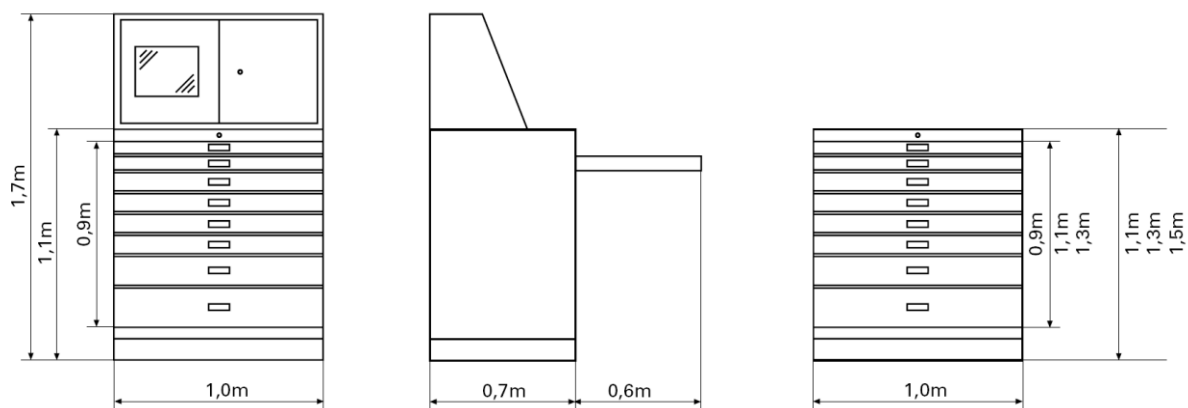

Jednostka podstawowa TSC mini

dostępna szerokość:

1,0 m

dostępna wysokość:

1,1 m + 0,6 m (nasadka sterowania)

Moduł dodatkowy TSC mini

dostępna szerokość:

1,0 m

dostępna wysokość:

1,1 m / 1,3 m / 1,5 m

- Dostępne wysokości szuflad:
75 mm / 100 mm / 125 mm / 150 mm / 200 mm / 250 mm / 300 mm
- Materiał stosowany do podziału:
 - maty antypoślizgowe
 - wkłady profilowane
 - skrzynki
 - ścianki działowe
 - rozmaite uchwyty narzędziowe
 - elektronicznie zamykane schowki o wysokości 75 mm i 100 mm o następujących podziałach i wymiarach:

Klapki	Wymiar wewnętrzny / schowek		Podział kłapek		Klapki	Wymiar wewnętrzny / schowek		Podział kłapek	
	szerokość	długość	szerokość	głębokość		szerokość	długość	szerokość	głębokość
32	96 mm	112 mm*	8	x 4	16	192 mm	112 mm*	4	x 4
(...)	(...)	(...)	(...)	(...)	(...)	(...)	(...)	(...)	(...)

* Dostępne tylko dla szuflady o wysokości 100 mm

- Cokół do wózka podnośnikowego ze zdejmowaną osłoną przednią
- Napięcie robocze: 230 V / 50 Hz



TSC mini – System magazynowania narzędzi w wersji maxi

Możliwość rozbudowy modułowej

Bazą magazynu narzędzi TSC w wersji maxi jest jednostka podstawowa, której głównymi elementami są elektronika sterująca i program obsługowy. Do jednostki tej należy część funkcjonalna z szufladami i zasobnikami spiralnymi, których wysokość, czy też rozmiar i podział mogą być indywidualnie dobierane.

Do rozbudowy jednostki podstawowej dostępne są kolejne moduły szuflad i zasobników spiralnych, które możecie Państwo łączyć z jednostką główną i które oczywiście będą dostosowane do Państwa wymagań.

W ramach konfiguracji modułów szuflad możecie Państwo indywidualnie dobrać zarówno wysokość, jak również podział schowków poszczególnych szuflad. Dzięki temu do Państwa dyspozycji będą zawsze optymalne powierzchnie i idealny układ magazynowania małych i dużych narzędzi.

Automatyczne zasobniki spiralne nadają się w szczególności do magazynowania i wydawania narzędzi zużywających się, tj. płytki wielostrzowe przestawne, które przy swoich małych rozmiarach niezbędne są w dużych ilościach. Umieszczenie narzędzi w magazynie może odbywać się poprzez drzwi szafy dające dostęp do całego systemu zasobników spiralnych lub poprzez szuflady, które umożliwiają dostęp do wybranego obszaru systemu (możliwość ujęcia wielu dostawców w systemie).

Dzięki możliwości dostosowania do Państwa indywidualnych potrzeb pod względem magazynowania, system TSC maxi oferuje oczywiście możliwość bezpiecznego przechowywania narzędzi i administrowania nimi. System ten można również z powodzeniem wykorzystywać w dowolnym momencie dla innych środków produkcyjnych.



Jednostka podstawowa systemu TSC maxi:

Do jednostki podstawowej zalicza się część obsługową z komputerem i panelem dotykowym, ręcznie zamykane skrytki na klawiaturę i np. przekładki, skaner i małe przedmioty oraz część funkcyjną z indywidualnie regulowanymi szufladami/spiralami.??

Moduł dodatkowy

Automat ze spiralami??:
Wariant z dużymi drzwiami szafy.
Wersja wyposażona w 60 lub 70 spiral.??

Moduł dodatkowy

Automat ze spiralami??:
Wariant z 6 lub 7 szufladami spiralnymi??.
Wersja wyposażona w 60 lub 70 spiral.??

Dodatkowe moduły:

System magazynowania narzędzi TSC maxi może być wg potrzeb wyposażony w dodatkowe szuflady i spirale.??

Wersje i wymiary

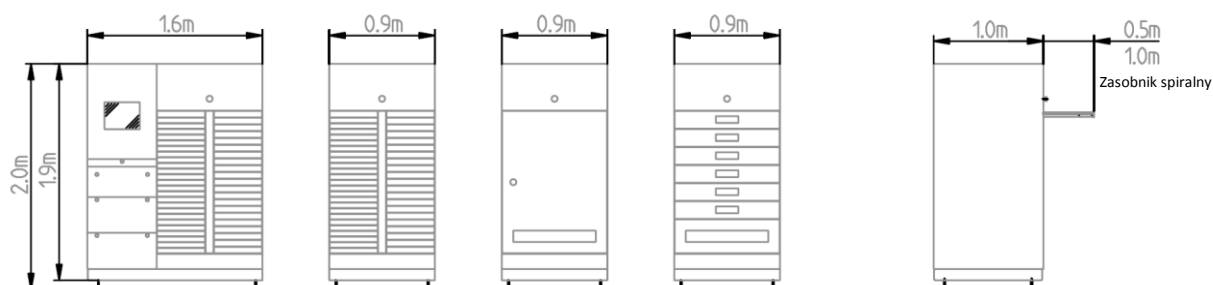

- Standardowe wymiary szuflad:

szerokość: 200 mm

głębokość: 461 mm

wysokość: 40 mm / 50 mm / 60 mm / 80 mm / 150 mm / 200 mm / 242 mm

- Moduły spiralne:

Wariant z maks. 60 zasobnikami spiralnymi

Wariant z maks. 70 zasobnikami spiralnymi

Podział zasobników spiralnych: 12 części / 15 części / 18 części / 24 części / 30 części

- Napięcie robocze: 230 V / 50 Hz

W przypadku jakichkolwiek pytań dotyczących naszych systemów magazynowania narzędzi w wersjach mini i maxi lub też odnośnie rozwiązań zarządzania narzędziami jesteśmy zawsze do Państwa dyspozycji.



System TSC maxi dostosowuje się do Państwa indywidualnych potrzeb w zakresie narzędzi i ich magazynowania. Modułowa konstrukcja oferująca różne jednostki systemowe oraz rozmaite możliwości podziału jednostek systemu dają niemal nieskończoną ilość rozwiązań.

Nasza oferta

Produkty

- Wiertła kręte
- Gwintowniki
- Frezy
- Rozwiertaki
- Pogłębiacze
- Narzędzia specjalne wykonane z HSS i węglików spiekanych (wg rysunku lub własnego projektu)

Usługi

- Szlifowanie
- Szlifowanie specjalne
- Powlekanie
- Powlekanie usługowe
- Usuwanie powłok
- Doradztwo techniczne: na piśmie, telefonicznie lub na miejscu
- Inteligentne systemy przechowywania narzędzi

R. Stock AG

Narzędzia precyzyjne

Lengeder Straße 29-35

13407 Berlin – Niemcy

Telefon +49 30 40 90 33 00

Fax kraj +49 30 40 90 33 78

Fax export +49 30 40 90 33 24

e-mail kraj verkauf@stock.de

e-mail export sales@stock.de

www.stock.de